



P250F

SICK
Sensor Intelligence.



Informacje do zamówienia

Typ	Nr artykułu
P250F	5308843

Więcej wersji urządzeń i akcesoriów → www.sick.com/

Szczegółowe dane techniczne

Dane techniczne

Grupa akcesoriów	Odbłyśniki
Rodzina akcesoriów	Precyzyjne odbłyśniki trzypolowe
Opis	Odbłyśnik z niewielkimi elementami odblaskowymi, przykręcany, nadaje się do czujników laserowych
Sposób zamocowania	Przykręcany, mocowanie przy użyciu 2 otworów
Temperatura otoczenia podczas pracy	-30 °C ... +65 °C
Wymiary	52 mm x 62 mm
Powierzchnia odbijająca światło	47 mm x 47 mm
Materiał	PMMA/ABS

Klasyfikacje

ECl@ss 5.0	27279203
ECl@ss 5.1.4	27279203
ECl@ss 6.0	27279203
ECl@ss 6.2	27279203
ECl@ss 7.0	27279203
ECl@ss 8.0	27279203
ECl@ss 8.1	27279203
ECl@ss 9.0	27273601
ECl@ss 10.0	27273601
ECl@ss 11.0	27273601
ETIM 5.0	EC002467
ETIM 6.0	EC002467
ETIM 7.0	EC002467
ETIM 8.0	EC002467
UNSPSC 16.0901	39111827

Rysunek wymiarowy (Wymiary w mm)

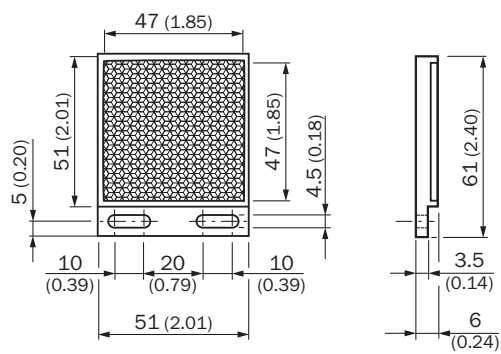

SICK W SKRÓCIE

Firma SICK należy do czołowych producentów inteligentnych czujników i rozwiązań wykorzystujących czujniki do zastosowań przemysłowych. Wyjątkowa gama produktów i usług stwarza idealną podstawę dla bezpiecznego i wydajnego sterowania procesami, ochrony ludzi przed wypadkami i unikania zanieczyszczenia środowiska.

Mamy szerokie doświadczenie w różnych branżach i znamy występujące w nich procesy oraz wymagania. Nasze inteligentne czujniki zapewniają klientom dokładnie to, czego im potrzeba. W centrach aplikacji w Europie, Azji i Ameryce Północnej rozwiązania systemowe są testowane i optymalizowane pod kątem potrzeb konkretnych klientów. Wszystko to sprawia, że jesteśmy niezawodnym dostawcą i partnerem w zakresie rozwoju.

Naszą ofertę dopełniają kompleksowe usługi: rozwiązania SICK LifeTime Services wspierają klientów w trakcie całego cyklu użytkowania maszyny i dbają o bezpieczeństwo i produktywność.

Właśnie tak rozumiemy hasło „Sensor Intelligence”.

BLISKO KLIENTA NA CAŁYM ŚWIECIE:

Osoby kontaktowe i pozostałe lokalizacje → www.sick.com